



BOOSDON

Z3 / Z3W

SMART DOOR LOCK

用户手册

请在安装、使用本产品前，仔细阅读并理解本手册，并请妥善保管

执行标准 GA374-2019 GB21556-2008 GA701-2007

目 录

一、产品功能图	1
二、产品尺寸图	2
三、包装清单	3
四、适用锁体说明	4
五、安装方向确认及修改	5
六、面板开孔尺寸	6
七、锁体安装	7
八、面板安装前准备	7
九、内外面板安装	8
十、锁扣板安装	10
十一、检查验收	10
十二、产品技术参数	12
十三、手机APP管理	13
十四、高级设置	18
十五、产品功能使用	19
十六、产品使用须知	21
十七、日常使用保养技巧	22
十八、常见问题及解决方法	23
十九、免责声明	25
二十、保修指南	26

尊敬的用户您好！感谢您选择保仕盾智能锁，为保证您的安全，避免给您带来财产损失及使用不便，请务必仔细阅读以下说明后使用本产品；若您在安装、使用过程有任何疑问或不明白之处，敬请拨打保仕盾服务电话：400-805-5366

一、产品功能图

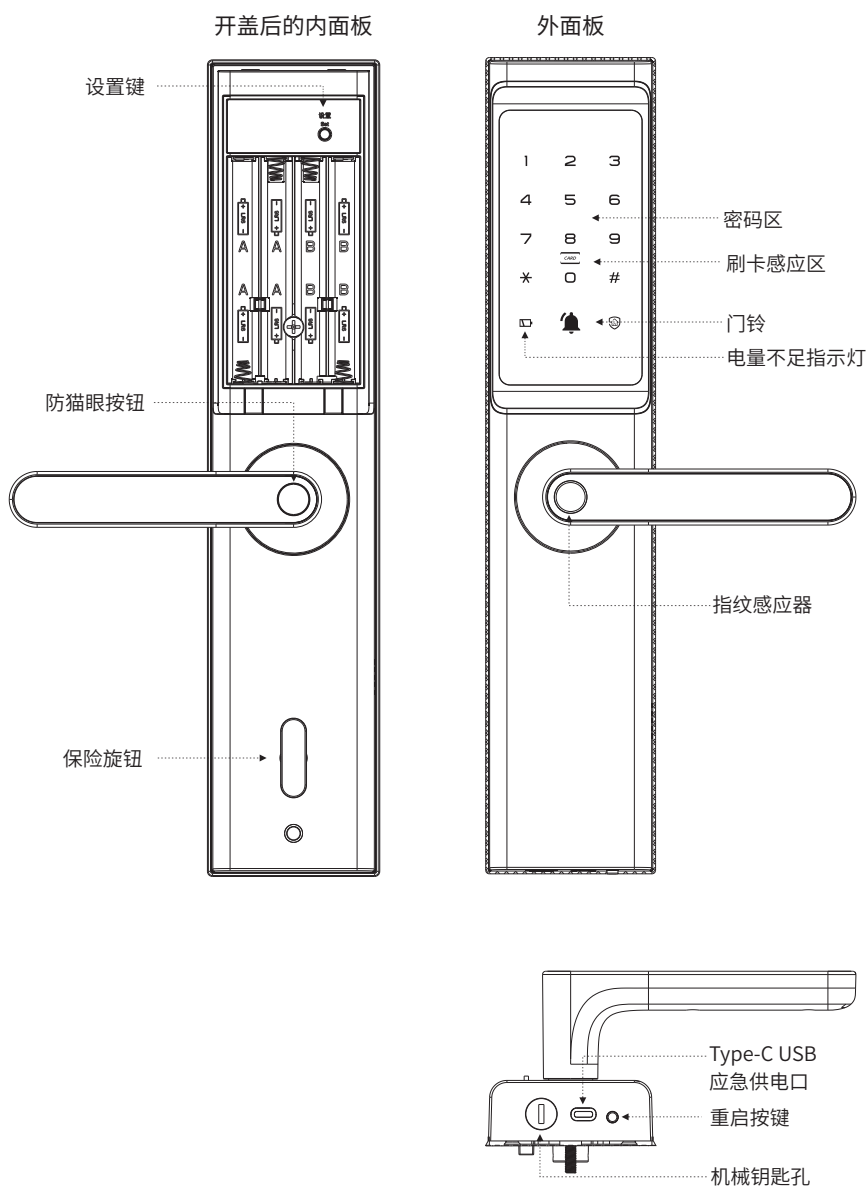



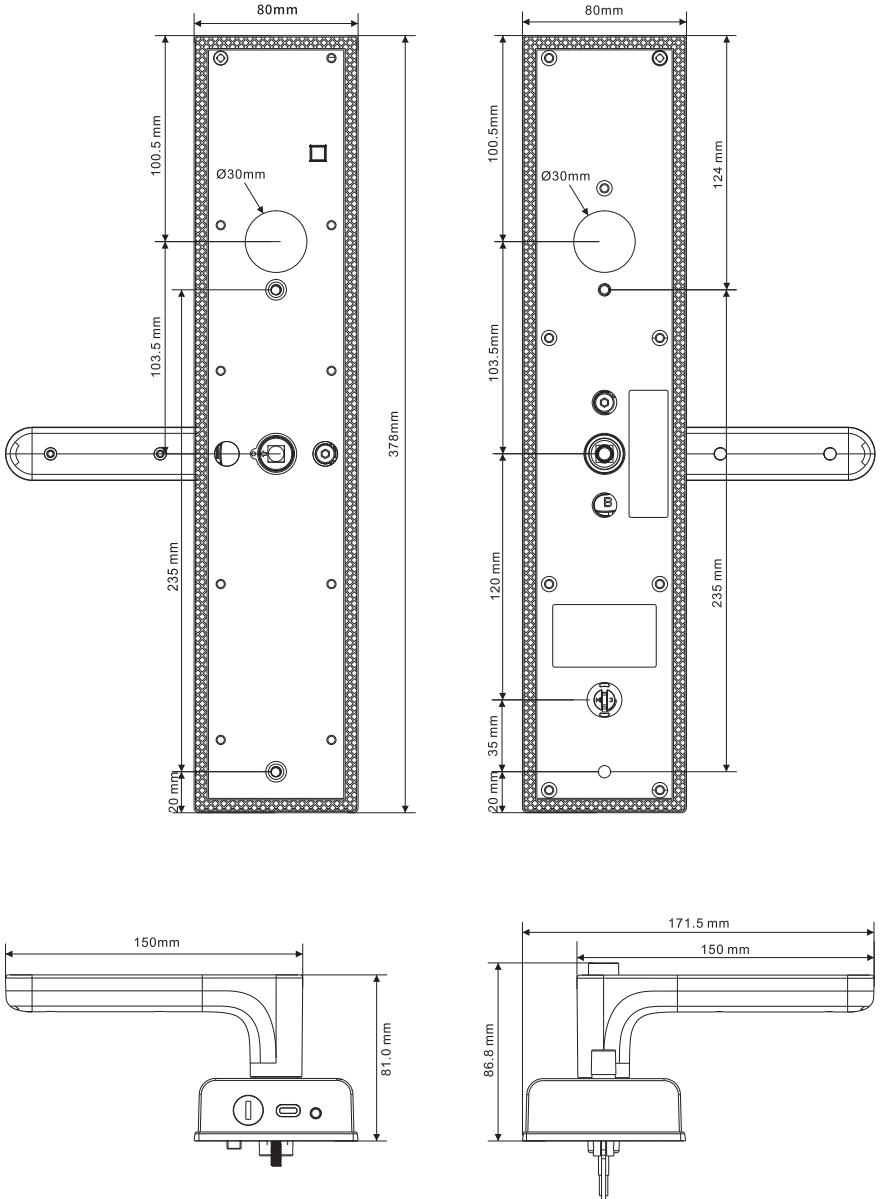



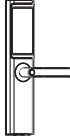

二、产品尺寸图



※ 实际尺寸依实物为准，制造工艺、测量方法的不同可能有所差异

三、包装清单

型号	Z3	Z3W
外面板		×1
内面板		×1
机械钥匙		×2
LR6 5号碱性电池		×4
外锁方轴		95mm×1 135mm×1
半沉头螺丝		M5×50mm×1 M5×90mm×1
沉头螺丝		M5×75mm×1 M5×110mm×1
螺管柱		40mm×2 55mm×2
内六角扳手		×1

四、适用锁体说明

本产品通用90%以上“双活双快”的6068系列锁体，下图所示为锁体安装示意图

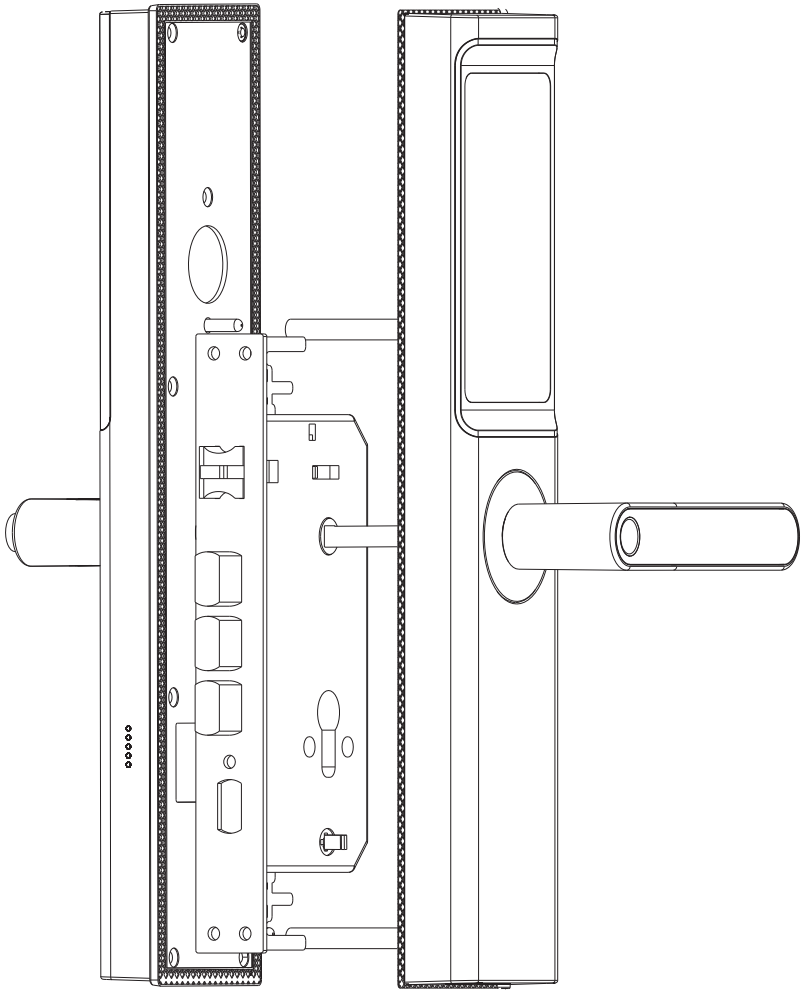

五、安装方向确认及修改

1. 安装前开门方向确认

本智能锁适用于左外开、左内开、右外开、右内开，四种开向的门

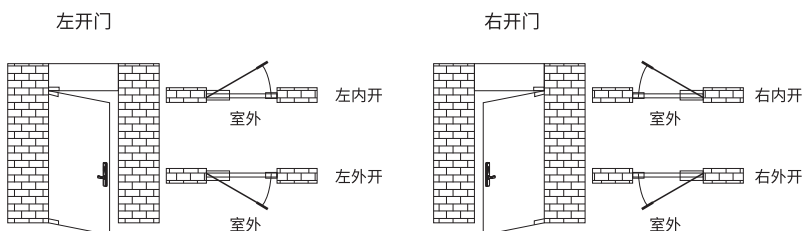

2. 根据开门方向确定把手是否需要换向（默认出厂面板把手方向适合右开门）

外面板换向:

1. 用3号内六角扳手拧出把手换向螺丝
2. 将把手旋转至180°的位置
3. 再将换向螺丝锁紧

内面板换向:

1. 用3号内六角扳手拧出把手换向螺丝
2. 将把手旋转至180°的位置
3. 再将换向螺丝锁紧

① 注意：无论是否进行换向，均应检查换向螺丝是否拧紧

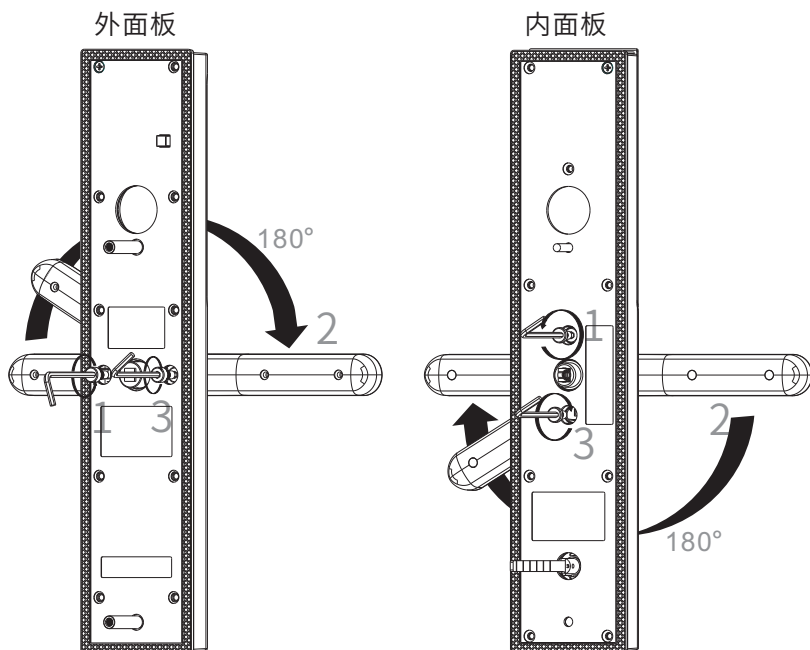

六、面板开孔尺寸

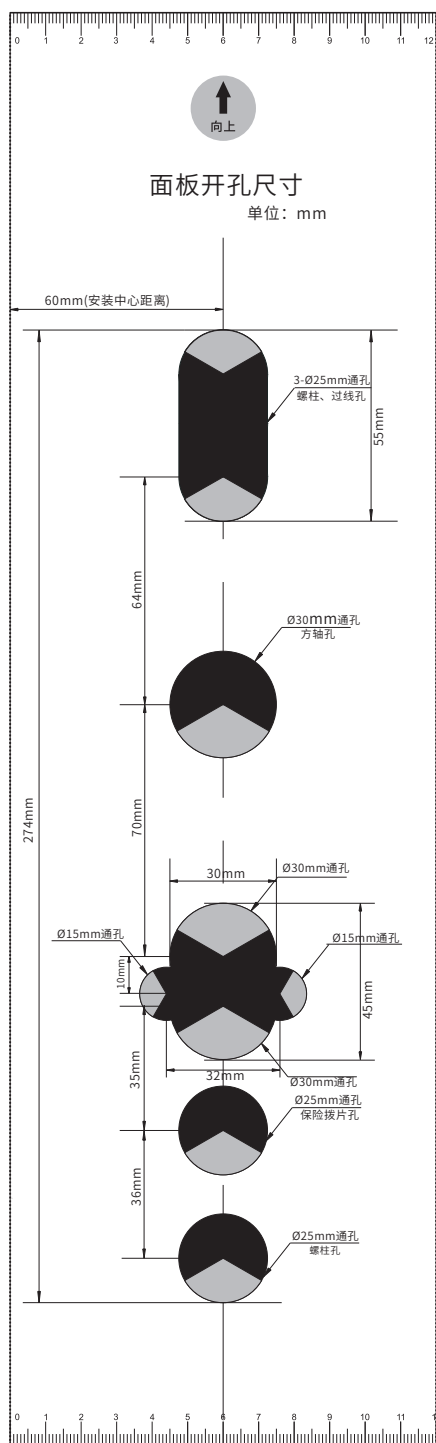

注:上图仅为面板的开孔尺寸,具体的锁体开孔尺寸,请根据锁体配套的开孔图为准

七、锁体安装

1. 根据开孔图上的提示在门内外和门边上用铅笔画出开孔的位置，锁体中心线到地面的距离建议为1~1.2米

2. 锁体安装，将锁体装入门内并安装好天地钩（没有天地钩则无需安装），用螺丝将锁体固定好

注意:锁体为非标配件，请根据锁体说明书指导安装，本段说明仅供参考

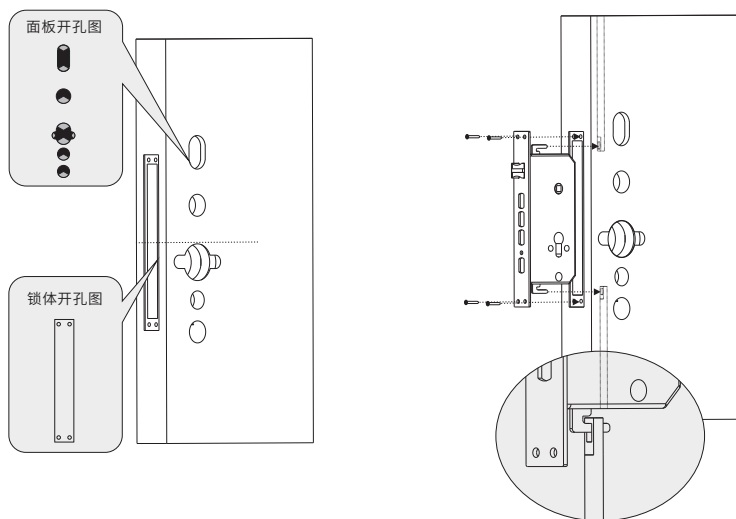

八、面板安装前准备

1. 外面板根据门的厚度选择合适的螺管柱、方轴装到前面板上

2. 在门上测量一下螺管柱、方轴的长度是否合适

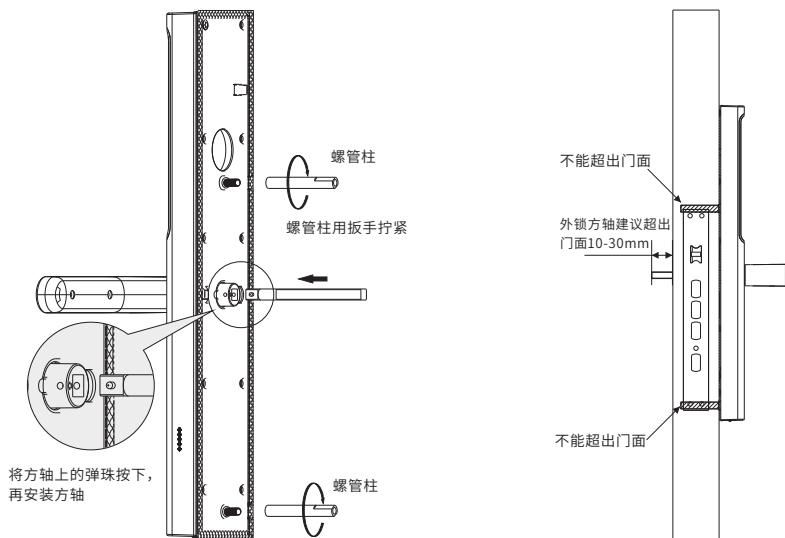

3. 内面板根据门的厚度切割保险舌拨片，打开电池盖

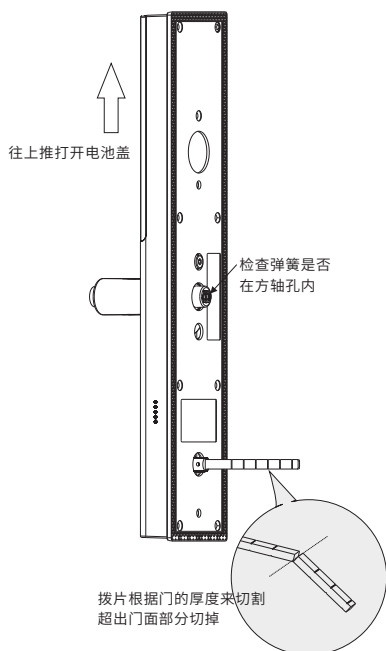

4. 在门上测量一下保险舌拨片的长度是否合适，不能超出门面

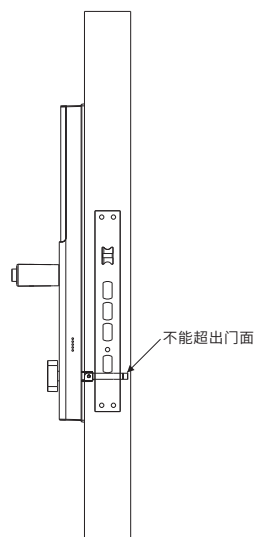

九、内外面板安装

1. 定位外面板转向轴方向（安装前将方轴转向轴上的箭头对上后盖板上的定位点）

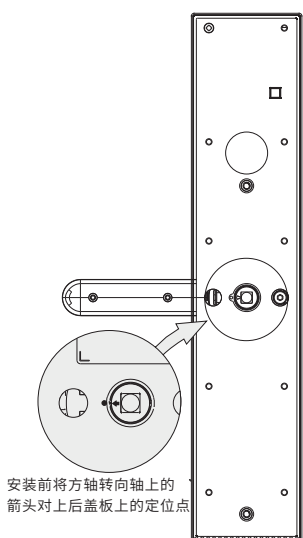

2. 将驱动线按下图所示穿过门，调整好方轴、螺管与锁体孔位对应上装好，紧贴门面

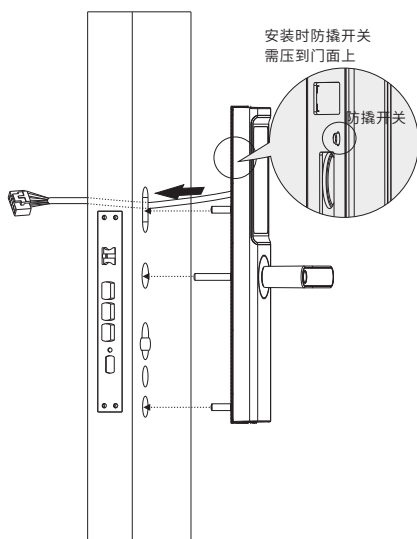

4. 外面板装上后，外锁方轴应建议超出门面10~30mm之间

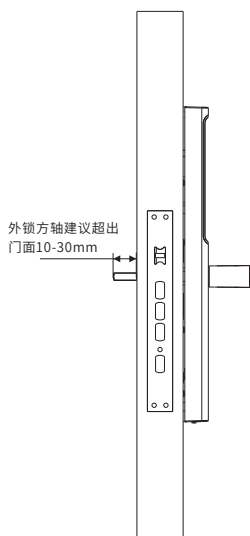

5. 将外面板与内面板的驱动线连接好扣紧，多余的线塞到门内，线尽量往门中间塞，防止挂到天地勾，调整好方轴、保险舌拨片的位置，将面板紧贴门面装好，然后根据门厚分别选用螺丝将外面板与内面板拧紧（拧紧的过程中检查内外面板是否有装歪，歪了及时修正）

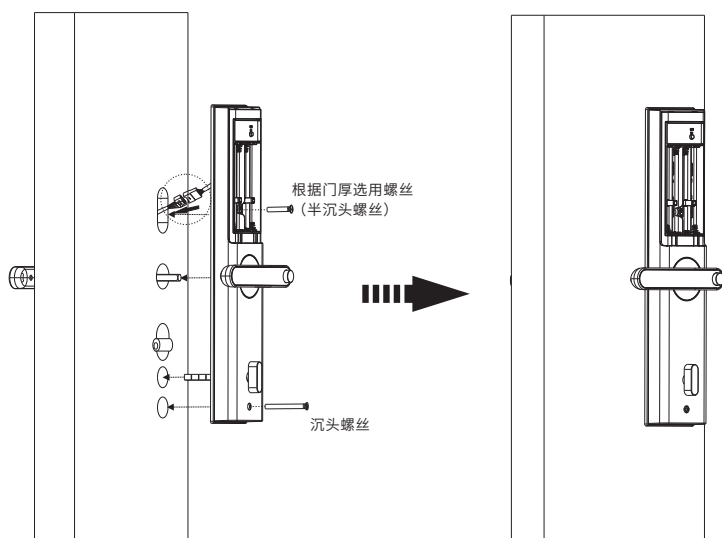

十、锁扣板安装

1. 确定好扣板的安装尺寸，如扣板需要开孔、改孔请用扣板和扣板开孔图根据锁体的高度和位置进行开孔，装入扣板盒、扣板，用螺丝拧紧固定

注意: 锁扣板为非标配件，请根据锁扣板说明书指导安装，本段说明仅供参考

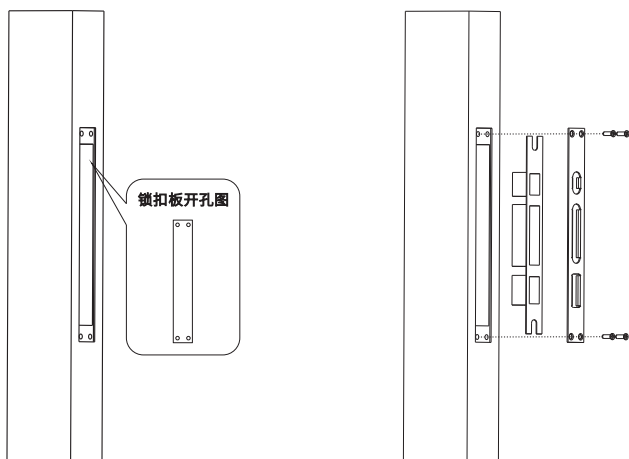

十一、验收检查

1. 检查外面板与内面板是否紧贴门面，前后面板平行、垂直
2. 检查内外面板是否都可以上提把手打出主舌，把手能正常回弹
3. 外面板插上钥匙，可是顺畅转动，顺时针转90度，下压外把手可以正常收回斜舌、主舌开门；拔掉钥匙后，下压外把手，斜舌、主舌无反应不能开门
4. 内把手按下防猫眼按钮下压能正常开门，松开防猫眼按钮能正常回弹
5. 转动保险旋钮能正常打出保险舌，收回保险舌
6. 智能锁上电后用力拉扯外面板不会误触发防撬警报
7. 轻轻关门，斜舌能自然回弹，上提把手主舌能正常弹出，旋转保险旋钮能正常打出保险舌，门尽量不前后晃动

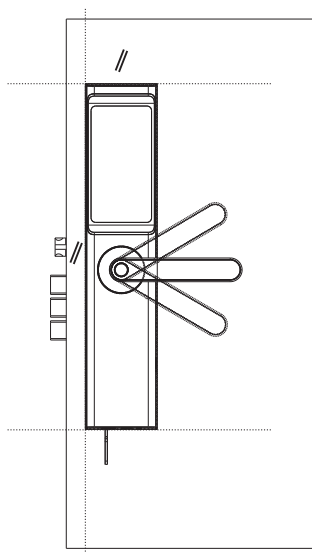

8. 装上电池，注册绑定APP设置密码及指纹，测试智能锁功能是否正常，然后装上电池盖，智能锁安装完成（随机附带的电池仅供试机使用，安装电池时注意区分电池正负级方向）

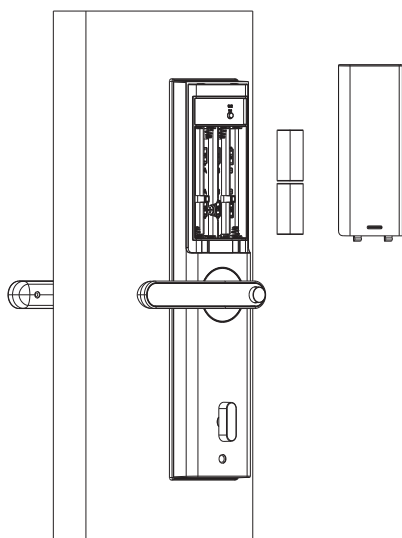

注：本智能锁至少安装四节高质量正品的LR6 5号碱性电池，即可满足日常使用

十三、手机APP管理

在安装好保仕盾智能锁后，扫描以下二维码下载安装保仕盾APP



连接智能锁



①打开APP点击“添加设备”



②选择“添加智能门锁”

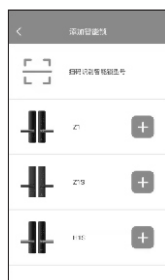

③选择要添加的智能锁型号



④打开后面板电池盖长按“设置键”听到语音提示后按前面板的“1”号键听到“已进入配网模式”后，点击“下一步”



⑤正在搜索连接智能锁，请将手机靠近智能锁外面板



⑥连接智能锁成功，设置高级管理员密码点击“下一步”



⑦智能锁绑定成功点击“完成”

十二、产品技术参数

型号	Z3	Z3W
外观尺寸	H379mm×W80mm×T81mm（带把手）	
主要材质	铝合金	
锁芯	叶片锁芯	
开锁方式	指纹、密码、刷卡、手机App、组合开锁、机械钥匙	
指纹识别	半导体识别技术	
指纹容量	100枚指纹	
工作电源	4节LR6电池（或8节LR6电池）	
工作电流	300mA	
待机电流	150μA	
工作温度	-20°C~55°C	
执行标准	GA 374-2019、GB 21556-2008、GA 701-2007	
开门方向	左外开、左内开、右外开、右内开	
应急供电	5 V \pm 1A	
APP用户管理	有	有
远程监控	无	WIFI联网
远程开锁	不支持	支持
钥匙检测	无	有
反锁检测	无	有
胁迫指纹	无	有
室内防猫眼	有	有

智能锁与无线网络绑定

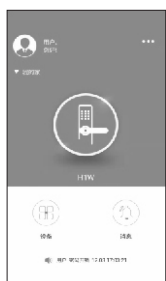

①打开APP点击已绑定的智能锁



②靠近门锁操作点击“高级设置”



③点击“无线网络”



④选择或输入要连接的无线网络，输入对应的密码，点击“连接网络”



⑤智能锁与无线网络连接中



⑥智能锁与无线网络连接成功

注：无线网络绑定只有Z3W锁具备

添加用户



①打开APP点击已绑定的智能锁

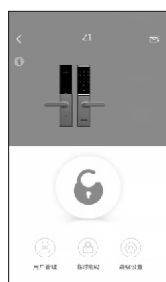

②靠近门锁操作点击“用户管理”



③点击右下角的“+”号键



④选择用户分组并填写用户信息后点击“确定”



⑤用户添加完成

添加指纹



①打开APP点击已绑定的智能锁

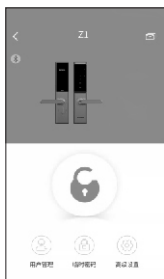

②靠近门锁操作点击“用户管理”



③选择需要添加指纹的用户



④点击“指纹管理”



⑤点击开锁指纹右边的“+”键



⑥选择要录入的手指名称点击“下一步”



⑦根据语音提示录入指纹



⑧指纹录入成功

添加/修改密码

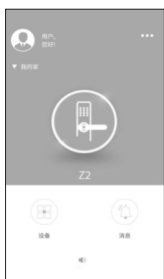

①打开APP点击已绑定的智能锁

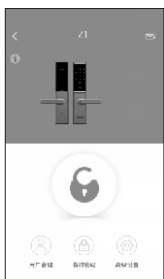

②靠近门锁操作点击“用户管理”



③选择添加/修改密码的用户



④选择“密码管理”



⑤输入六位数密码 点击“确定”



⑥密码设置成功

添加卡片



①打开APP点击已绑定的智能锁

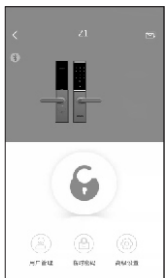

②靠近门锁操作点击“高级设置”



③开启“IC卡开锁”功能，开启后返回上一步

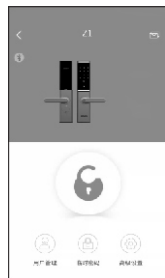

④点击“用户管理”



⑤选择需要添加IC卡的用户



⑤点击“卡片管理”



⑥点击卡片添加



⑦将IC靠近外面板刷卡感应区



⑧卡片添加完成

①注：APP功能及操作流程会随着版本的更新而改变，具体操作方法请参考APP内的使用帮助，如有变更恕不另行通知，本公司保留最终解释权！

十四、高级设置

❶ 如已使用APP绑定智能锁，则无需进行本高级设置

键盘灯未亮，系统处于待机状态，可用手掌面触摸按键区唤醒键盘，键盘灯点亮；智能锁出厂时所有密码指纹均为空，设置按键设置于内面板电池盖内部，需打开内面板电池盖后进行设置

1. 添加高级管理员密码

- ① 长按后面板的“设置”键
- ② 按前面板的“2”号键
- ③ 在前面板输入添加6位高级管理员密码

注：高级管理员密码与APP首次绑定时设置的密码相同，如已绑定APP无需重复设置高级管理员密码

2. 修改高级管理员密码

- ① 长按后面板“设置”键
- ② 按前面板的“2”号键
- ③ 在前面板输入原6位原高级管理员密码
- ④ 按前面板“1”键
- ⑤ 在前面板输入新的6位高级管理员密码

3. 添加/修改高级管理员指纹

- ① 长按后面板的“设置”键
- ② 按前面板的“2”号键
- ③ 在前面板输入6位高级管理员密码
- ④ 按前面板“2”键
- ⑤ 根据语音提示录入指纹

注：高级管理员指纹仅用于在未绑定APP的情况下使用指纹开门

4. 删除高级管理员指纹

- ① 长按后面板的“设置”键
- ② 按前面板的“2”号键
- ③ 在前面板输入6位高级管理员密码
- ④ 按前面板“3”键，删除高级管理员指纹

十五、产品功能使用

密码开锁

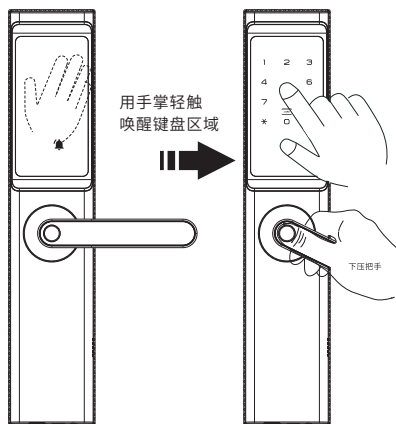

- ① 键盘灯点亮
- ② 输入已设置的密码
- ③ 向下压把手开门

指纹开锁

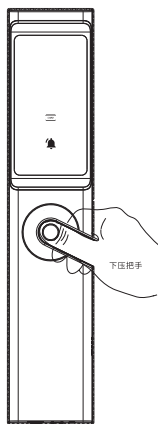

- ① 将手指（已录入的）录入时的区域放在指纹感应器上，听到解锁提示音后表示“验证成功”
- ② 向下压把手开门

机械钥匙开锁



注意：以防万一不可将机械钥匙放在室内

① 注意

① 指纹验证连续错误5次，指纹感应器锁定5分钟；密码连续错误5次，密码输入区锁定5分钟；刷卡连续错误5次，刷卡区锁定5分钟

② 正常情况下，带钥匙检测的锁，应急钥匙开锁会触发警报，警报持续30秒，输入正确密码开门或触发内锁保险旋钮可解除警报，可使用APP永久关闭钥匙报警功能

刷卡开锁

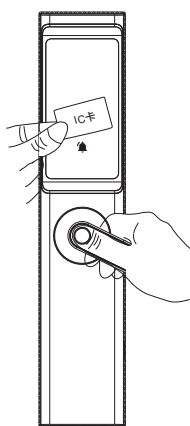

室内开锁

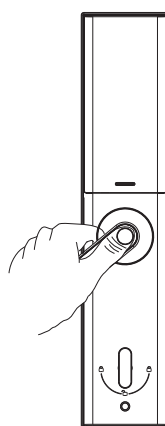

初始化

初始化系统，会清除锁内的所有数据，包括指纹信息、密码、APP手机绑定信息也将被清除，请谨慎操作。

步骤如下：

1. 打开内面板电池盖；
2. 长按后面板“设置”5秒，根据语音提示；
3. 按前面板的“5”“7”“9”听到“正在清除系统设置”等待智能锁重启后，初始化成功

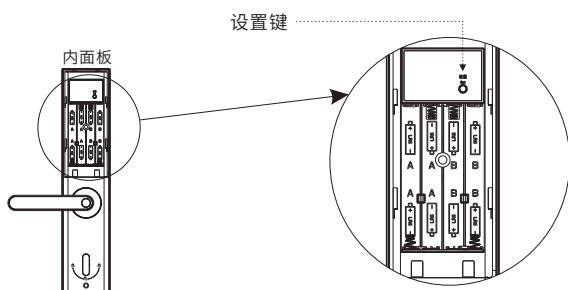

重启智能锁

外面板按一下重启按键，即可重启智能锁

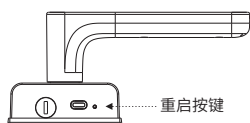

应急供电

外面板使用移动电源或手机充电器为智能锁临时供电，电压必须为直流5V

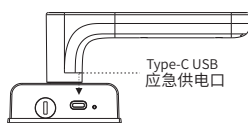

门锁上锁

室内室外上提把手进行门锁上锁

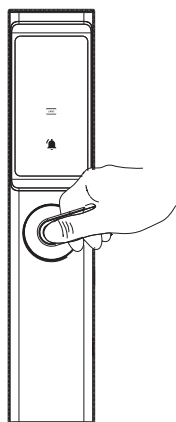

室内反锁

室内旋转保险旋钮进行开启，此时门锁将无法从门外开锁

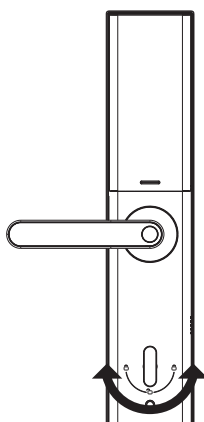

十六、产品使用须知

安装注意事项

- 1、安装智能锁的门应符合本门锁的安装要求：门厚范围：45~100mm
- 2、本产品对使用环境有一定的要求，请在规定的技术范围内安装使用，超负荷、超标准使用，会减少产品的使用寿命，使用时请保持手指干净；避免本产品在阳光暴晒及雨水侵蚀的环境下使用
- 3、安装时请选择专业的安装师傅安装门锁，并按照本公司提供的安装标准进行安装，勿私自拆开门锁，并保护好相关防撕标签，以免造成保修时带来的不必要麻烦，（安装时方轴弹簧不能掉出方轴孔，电子驱动连接线不能漏接，也不能接反接错）
- 4、门锁安装调试合格后，请尽快注册绑定APP设置高级管理员密码、指纹并将机械钥匙放到房门以外应急时可取的地方妥善保管，当指纹、密码等其它手段无法打开时可用机械钥匙开门

正确识别指纹

- 1、录入或对比指纹时，可能由于手指放在指纹感应器的位置有点偏差而导致识别不成功，请在录入指纹时尽量把手放在指纹感应器的正中位置，并稍用力按压指纹感应器
- 2、使用指纹识别开锁时，请尽量使用指纹录入时的手指区域进行验证

更换电池

按下图向上推开电池盖，取出旧电池，根据电池仓底部正负极标记方向装入新电池

- 1.当听到“电量不足，请更换电池”语音提示时，请在一周内更换电池
- 2.请使用高质量正品的LR6(5号)1.5V电池，请装入同品牌电池
- 3.为保证电量稳定与使用时间，禁止新、旧电池混用

温馨提示：电子废弃物不应该与家庭垃圾一起处理，请投入相应的分类容器

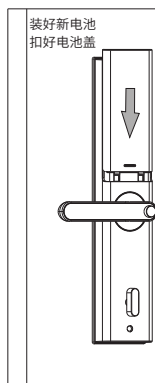
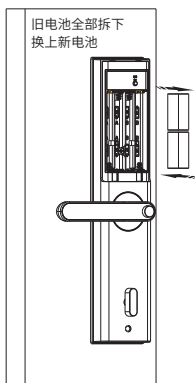
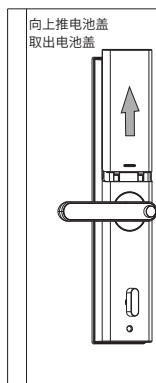

十七、日常使用保养技巧

① 指纹感应器在使用一段时间后，表面会有污垢，可能会影响指纹的使用，可用软布进行擦拭

② 不要用硬物碰撞或敲击外壳，防止破坏外壳表面涂层，或间接影响智能锁内部电路电子部分

③ 不要在把手或保险旋钮上悬挂物件，把手、保险旋钮是开门、关门的关键部位，其灵活度会影响智能锁的使用

④ 请勿使用含酒精、汽油、稀释剂的物质或其它易燃性物质清洁或维护智能锁

⑤ 尽量避免接触到水或其它液体，或将其浸入其它液体中，如果外壳接触到液体或盐雾，请用柔软、吸水性好的布将其擦干

⑥ 不要让小孩碰到智能锁尖锐部分

⑦ 外出请时务必确认好门是否已上锁

⑧ 请留意电池使用情况，出现电池更换报警音后，请于一周内更换电池，请使用高质量正品的5号碱性电池，不要新、旧电池和不同品牌电池混用

⑨ 无论电池是否有电，为避免漏液造成智能锁损坏，建议6个月更换1次电池，（特别是梅雨季节的时候，潮湿的空气对任何家电都会有隐患，请及时保养，发现电池有氧化、发霉的现象请更换新电池）

⑩ 长期不使用时，请将电池取出单独存放，手动上锁，以免电池漏液，腐蚀产品

⑪ 不要使用充电电池，本产品只适合碱性电池

⑫ 机械钥匙，记得放在车里或办公室等家以外应急时可取的地方，以便急需

⑬ 在蓝牙连接或无线通信的情况下，会增加电池电力的消耗

⑭ 不可私自拆卸门锁，智能锁内部基本都是精密复杂的机械结构和电子部件，非专业人士拆卸可能会损坏内部配件或导致其它严重的后果，若怀疑智能锁出现问题，先按照“常见问题及解决办法”进行排查，如还不能解决，请联系当地经销商或生产厂家

十八、常见问题及解决方法

现象	可能的原因	解决方法
语音提示：电量不足，请更换电池	电池电量不足	更换新的电池
门锁上电时有报警声	防撬开关没有压到门面上	重新安装，确保防撬开关压到门面上
无法连接无线网络 (Z3W锁具备)	无线设备与门锁的距离太远	将无线设备安装在距门锁5米以内的范围
	无线设备账号或密码输入错误	重新输入正确的账号、密码
无线网络绑定成功还是无法获取门锁信息 (Z3W锁具备)	无线设备没有与网络连接	将无线设备与网络连接，确保通讯网络正常
	无线设备与门锁的距离太远	请调整无线设备与门锁的距离
触摸键盘或指纹无响应	电池没电	<ol style="list-style-type: none"> 1. 更换新的电池 2. 按下重启按键，重启智能锁后可以使用电池中的余电开锁一次（此方法因电池性能而异，不一定有效） 3. 使用直流5V移动电源通过Type-C USB接口临时供电开锁
手机无法开锁	蓝牙没有连接	<ol style="list-style-type: none"> 1. 请站在门外3米以内操作 2. 打开手机蓝牙功能 3. 手机蓝牙同一时间内只可以有一个用户连接 4. 重启一下智能锁，重新连接
指纹无法开锁或不灵敏	指纹感应器上有汗渍、灰尘	用干布轻擦指纹感应器，保持指纹感应器清洁
	指纹录入时采集不够清晰	1. 删除指纹重新录入，录入过程稍用力按压指纹感应器
	指纹录入位置与开锁位置偏移过大	<ol style="list-style-type: none"> 1. 以手指中心位置向外每次偏移1~2毫米进行开锁，多开几次，以完成指纹以录入的位置为中心向外的自学习过程，增加识别度 2. 将同一个手指前方和后方分别以两个手指的方式录入两次，增加识别度

现象	可能的原因	解决方法
指纹无法开锁或不灵敏	手指潮湿	用干布或纸巾将手擦干
	指纹破损严重	请更换手指重新录入
无法远程开锁 (Z3W锁具备)	网络没有连接	将无线设备与网络连接，确保通讯网络正常
	门铃没有按下	收到门铃推送信息后开锁
	远程开锁功能没有打开	高级设置里的安装配置打开远程开锁

十九、免责声明

如您存在以下行为或情形（包括但不限于下列行为），广州保仕盾智能科技有限公司（下称“保仕盾”）将不承担任何责任

不要尝试自行安装产品，这样做可能会导致产品无法正常使用，在安装产品前，请及时联系经销商或保仕盾品牌服务热线：400-805-5366，或通过您购买产品的第三方渠道平台联系官方客服，保仕盾将会为您安排上门安装

本产品内安装有电池，使用不当可能导致爆炸，不要加热、毁坏本产品或将该产品投入火中

随机附带的电池仅供试机使用，切不可用于试机以外的其它用途

本产品及包装包含的小部件可能会导致3岁以下的儿童发生窒息、伤害等危险，请让小孩远离这些小部件

本产品表面包含可能会导致人身伤害的部件，请勿让小孩在门锁附近玩耍，以免发生碰撞导致人身伤害

不要尝试自行拆卸、打开、维修或修改产品、配件或电池，这样做可能会导致产品无法使用甚至损坏，也可能会带来其他危险，如需维修请及时联系经销商或品牌服务热线：400-805-5366

本产品可能因您自身行为或第三方恶意行为或低概率的质量问题导致产品无法正常使用，不要尝试自行暴力拆卸产品、攀爬窗户进入屋内、暴力破门等行为，这样做可能会导致产品损坏、财产损失甚至人身伤害。您发现此类情况后请以安全为重，及时联系经销商或保仕盾品牌服务热线：400-805-5366，保仕盾将会为您安排服务商上门维修

本产品通过网络服务系统提供的门锁状态监控、防撬报警、胁迫报警等服务，可能会因为网络信号不良或第三方恶意行为或低概率的质量问题等，导致以上功能的数据信息延迟或无法正常使用，不可将通过网络服务系统提供的信息作为判断门锁状态、撬锁、胁迫报警等的唯一方法和依据

二十、保修指南

友情提示

非常感谢您选用保仕盾品牌智能门锁，如果你的商品出现异常现象，在联系客服之前，请先阅读说明书中的“常见问题及解决方法”进行排查；

如果维修人员上门后发现并非产品故障，即使在保修期内，也将由您承担相关费用；

您可以在保修卡或本说明书的封底找到经销商或生产厂家客户服务的联系方式；

保修说明

本商品严格依据《中华人民共和国消费者权益保护法》、《中华人民共和国产品质量法》有关规定，提供下列服务：

1、保修期内，用户修理时必须提供修理产品的有效购货凭证及保修卡，三包保修期自购买收货之日算起，如用户丢失购货凭证，则以产品编号的生产日期顺延30天为起始日期推算保修期限，购销合同中另有约定的以购销合同为准；

2、在正确安装和正常规范使用情况下产品包修1年；

3、自购买收货之日起7日内，发生性能故障，用户可以选择退货、换货或者修理；

4、自购买收货之日起15日内，发生性能故障，用户可以选择换货或者修理；

5、用户选择退货的，退货时须出示有效购买凭证，并退回发票，如有赠品需一并退回；

6、用户选择换货的，由原经销商免费更换同型号同规格产品，换货后，三包期以换货日期重新计算；

7、三包有效期内，发生同一性能故障，修理两次以上，仍不能正常使用的，可以免费调换同型号同规格的产品，原保修期限不变；

以下情况不属于保修范围，如果产品超出了我们的保修期限，我们也会在合理的范围内给您提供相应的有偿服务：

1、超过三包有效期限；

2、无法提供产品的有效购货凭证、保修卡等凭证或者凭证信息与商品不符或被涂改的；

3、用户擅自维修、拆卸产品的或者客户委托非本公司指定的维修人员维修、拆卸产品的；

4、未经授权的维修、碰撞、疏忽、滥用、进液、事故、改动、不正确的安装所造成的商品质量问题，或撕毁、涂改标贴、机器序号的；

5、人为原因造成的损坏；

6、不可抗拒因素造成的损坏，由于水灾、火灾、雷击、地震等不可抗拒灾害造成产品发生故障或损坏的；

7、超出正常使用条件，强行使用本产品造成的故障或损伤；

8、其它非产品本身设计、制造、质量等问题而导致的故障和损坏；

9、外壳、按键的正常磨损以及随机包装内的试机用电池，不在保修范围；

10、将本产品应用于商业用途的；

服务保障

如果您在安装、使用过程中遇到问题，请随时咨询当地经销商或拨打保仕盾售后服务电话：400-805-5366，我们将为您提供完善的技术支持。

维修记录

日期	_____年__月__日	维修工程师	
故障现象			
处理方法			

日期	_____年__月__日	维修工程师	
故障现象			
处理方法			

日期	_____年__月__日	维修工程师	
故障现象			
处理方法			

日期	_____年__月__日	维修工程师	
故障现象			
处理方法			

日期	_____年__月__日	维修工程师	
故障现象			
处理方法			

联网智能锁 就选保仕盾

NETWORKED SMART LOCK CHOOSE BOOSDON



保仕盾官方服务号

广州保仕盾智能科技有限公司

地址：广州白云区石井夏茅新六社工业区

[Http://www.boosdon.com](http://www.boosdon.com)

服务咨询电话：400 805 5366